

# Wymiary maszyny

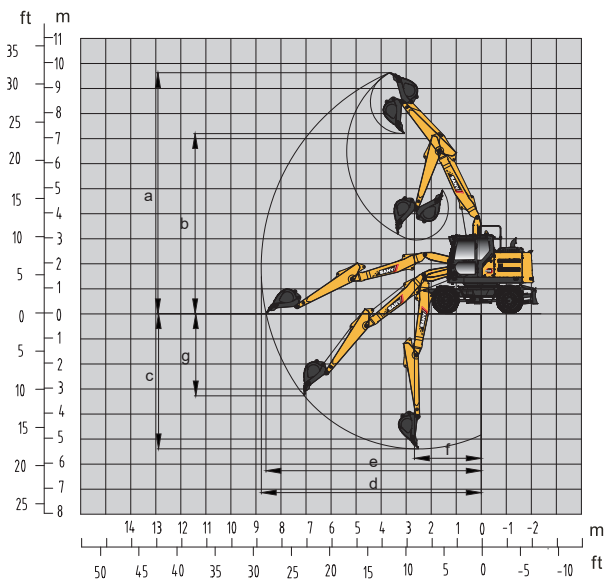
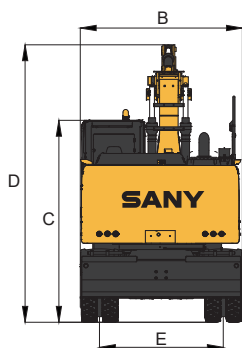
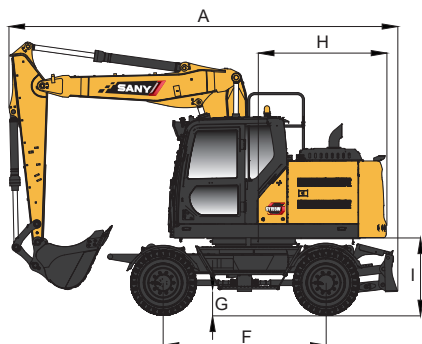

## Wymiary ogólne (mm)

SY155W

A. Całkowita długość (transportowa)	8000
B. Całkowita szerokość	2550
C. Całkowita wysokość (z kabiną)	3200
D. Całkowita wysokość (transportowa)	3980
E. Rozstaw kół	1944
F. Rozstaw osi	2600
G. Minimalny prześwit	360
H. Promień obrotu przeciwwagi	2120
I. Prześwit przeciwwagi	1230

## Zakres roboczy (mm)

SY155W

a. Maksymalna wysokość kopania	9700
b. Maksymalna wysokość wysypu	7150
c. Maksymalna głębokość kopania	5260
d. Maksymalny promień kopania	8750
e. Maksymalny promień kopania na poziomie gruntu	8540
f. Minimalny promień obrotu z przodu	2030
g. Maksymalna pionowa głębokość kopania	4220